

# SPE-110A

Ağ Video Kodlayıcı



## Temel Özellikleri

- En Fazla 4MP çözünürlük
- En Fazla 15 fps@4MP, En Fazla 30 fps@2MP
- Hareket algılama, Video kaybı, Kurcalama
- H.264, MJPEG kodak desteği
- Çoklu yayın akışı (KN başına 3 profile kadar)
- Koaksiyel kontrol, 10/100 Base-T

## Boyutlar

Birim : mm (inç)

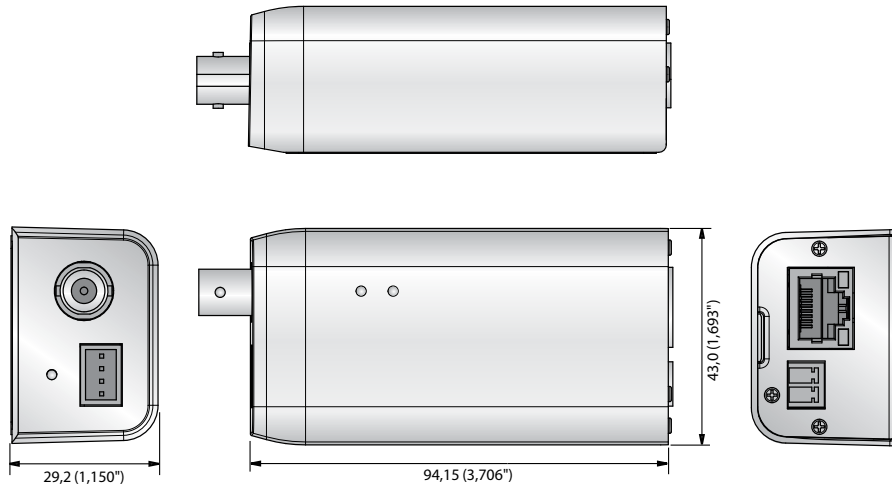

**SPE-110A**

VİDEO		
Giriş Kanalı	1KN BNC 1.0 Vp-p / 75Ω kompozit NTSC / PAL	
Giriş Sinyali ve Çözünürlük	CVBS, AHD (720p, 1080p, 4MP), CVI (720p, 2MP), TVI (720p, 2MP) - Otom. / Manüel algılama	
İŞLETİMSEL		
Hareket Algılama	Kapalı / Açık (4 dikdörtgen)	
Gizlilik Maskesi	Kapalı / Açık (4 adet dikdörtgen bölge)	
Görüntü Ayrıştırma	Desteği	
Alarm Tetikleyicisi	Hareket Algılama, Video kaybı, Kurcalama	
Alarm Olayları	FTP, E-posta üzerinden dosya yükleme	
Uzaktan Kontrol Arayüzü	1 RS-485 / 422	
RS-485 Protokolü	SAMSUNG-T, PELCO-P / D	
Koaksiyel Kontrol	NTSC / PAL : Pelco-C (Coaxitron) AHD : ACP (AHD Koaks Protokolü)	
AĞ		
Ethernet	1 RJ-45 10/100 Base-T	
Video Sıkıştırma Biçimi	H.264 (MPEG-4 Parça 10/AVC) : Ana / Temel Çizgi / Yüksek MJPEG	
Çözünürlük	4M 1920x1080, 1280x720, 928x480, 704x480, 704x240, 352x240, 640x360	4M 1920x1080, 1280x720, 928x576, 704x576, 704x288, 640x360, 352x288
Maks. Kare Oranı	- Ana Akış 4MP : 15fps / KN, 1080p / 720p / WD1 / 4CIF / CIF : 30fps / KN(N), 25fps / KN(P) - Alt Akış WD1 / 4CIF : 12 fps / KN, 2CIF / CIF / QVGA / QCIF : 30fps / KN(N), 25fps / KN(P) - JPEG : 2fps @ 1920x1080, 1280x720, 960H, D1	
Bit Hızı Kontrol Yöntemi	H.264 : CBR veya VBR MJPEG : CBR	
Akış Kapasitesi	Çift yayın akışı (Kanal başına 3 profile kadar)	
IP	IPv4, IPv6	
Protokol	TCP / IP, UDP / IP, RTP (UDP), RTP (TCP), RTCP, RTSP, NTP, HTTP, HTTPS, SSL / TLS, DHCP, PPPoE, FTP, SMTP, ICMP, IGMP, SNMPv1 / v2c / v3 (MIB-2), ARP, DNS, DDNS, QoS, PIM-SM, UPnP, ONVIF, Bonjour	
Güvenlik	HTTPS(SSL) oturum açma kimlik doğrulama, Derlenmiş oturum açma kimliği doğrulama IP adresi filtreleme, Kullanıcı erişim günlüğü, 802.1x kimlik doğrulama (EAP-TLS, EAP-LEAP)	
Akış Yöntemi	Unicast / Multicast	
Maks. Kullanıcı Erişimi	Unicast modunda 20 kullanıcı	
Web Sayfası Dilleri	15 dil İngilizce, Korece, Çince, İspanyolca, Portekizce, Rusça, Japonca, Fransızca, Almanca, İtalyanca, Türkçe, Lehçe, Flemenkçe, İsveççe, Çekçe	
Web Görüntüleyici	Desteklenen İşletim Sistemi : Windows 7, 8.1, 10, Mac OS X 10.10, 10.11, 10.12 Desteklenen Tarayıcı : Google Chrome 63, MS Edge 41, Mozilla Firefox 57 (Sadece Windows 64 bit), Apple Safari 11 (Sadece Mac OS X), Microsoft IE11	

## SPE-110A

Uygulama Programlama Arayüzü	ONVIF profil S, SUNAPI (HTTP API)
Merkezi Yönetim Yazılımı ve Kayıt Cihazı	SmartViewer, SSM, WiseNet Mobile Viewer, NVR (Hanwha Techwin P / X / Q serisi)
<b>ÇEVRESEL</b>	
Çalışma Sıcaklığı / Nemlilik	-10°C ~ +50°C (+14°F ~ +122°F) / %20 ~ %80 BN
<b>ELEKTRİKSEL</b>	
Giriş Gerilimi / Akımı	DC12V, PoE(IEEE 802.3af)
Güç Tüketimi	En fazla 3.6 W (DC 12V), En fazla 4.0W (PoE)
<b>MEKANİK</b>	
Renk/ Malzeme	Beyaz (Plastik), Gümüş (Metal)
Boyut (GxYxD)	43,0 x 29,2 x 94,15 mm (1,693" x 1,150" x 3,706")
Ağırlık	104g (0,229 lb)

\* En son ürün bilgisi / özellikler, [hanwha-security.eu](http://hanwha-security.eu) adresinde bulunabilir

\* Tasarım ve spesifikasyonlar önceden bildirim yapılmadan değiştirilebilir.

\* Wisenet, Hanwha Techwin'in tescilli ticari markasıdır.